

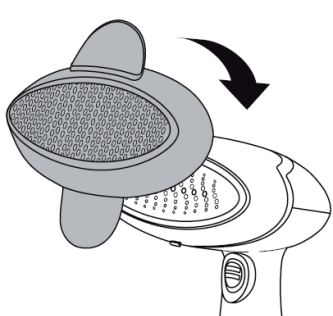

# Russell Hobbs

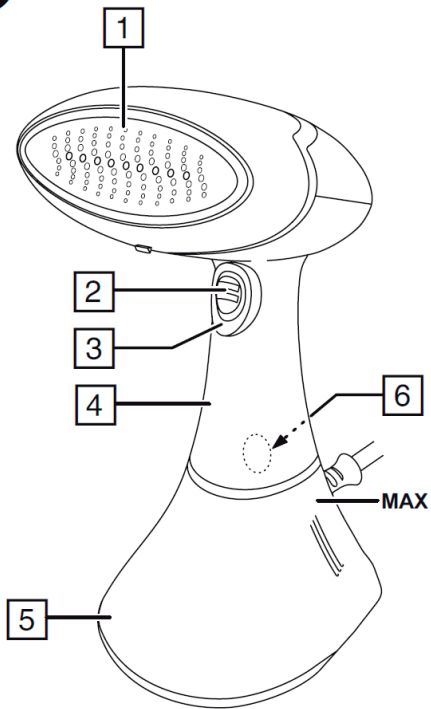
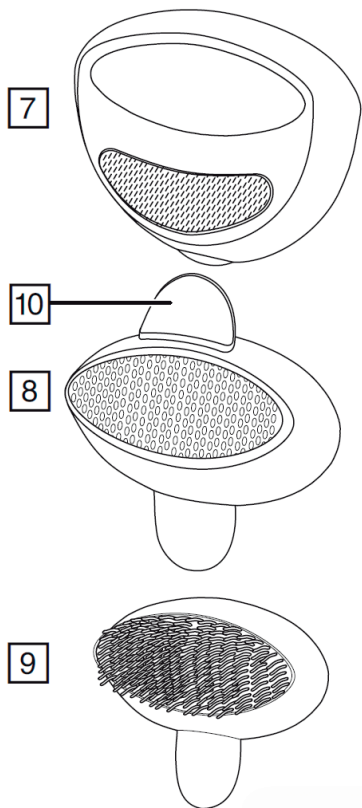
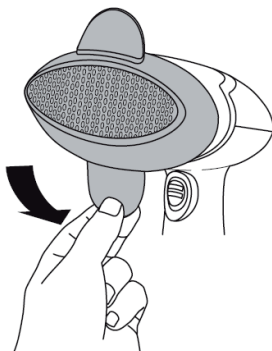

## HƯỚNG DẪN SỬ DỤNG BÀN LÀ HƠI NƯỚC CẦM TAY

**A**

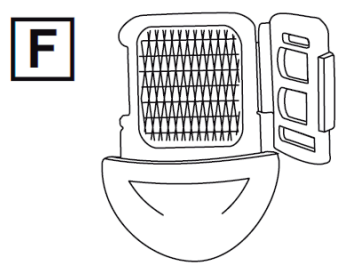
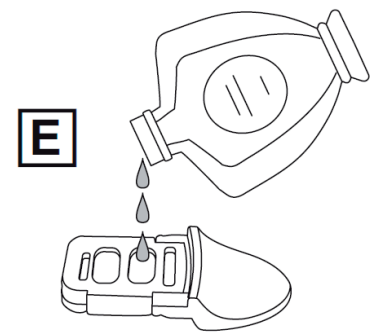
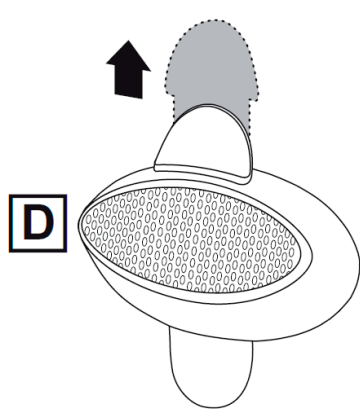
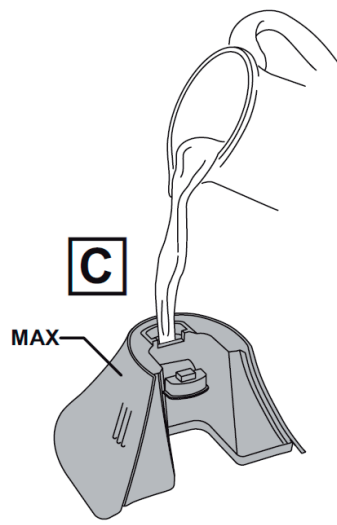
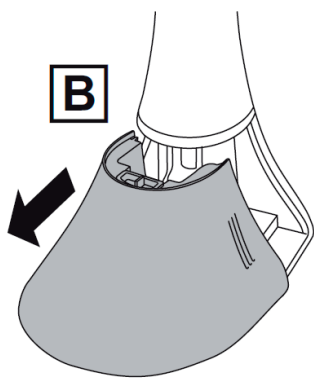

Đọc kỹ hướng dẫn sử dụng và giữ lại hướng dẫn sử dụng cho người sử dụng kế tiếp nếu bạn có ý định chuyển nhượng thiết bị.

## CÁC BIỆN PHÁP AN TOÀN QUAN TRỌNG

Tuân thủ các biện pháp an toàn cơ bản, bao gồm:

Thiết bị này có thể được sử dụng bởi trẻ từ 8 tuổi trở lên và những người bị suy giảm thể chất, giác quan hoặc tinh thần, hoặc thiếu kinh nghiệm và kiến thức, nếu họ trong tầm giám sát/ được hướng dẫn và hiểu các nguy cơ liên quan. Không để trẻ chơi đùa với thiết bị. Vệ sinh làm sạch thiết bị hay người dùng/bảo dưỡng không nên được thực hiện bởi trẻ em trừ khi trẻ lớn hơn 8 tuổi và được giám sát. Sử dụng và để thiết bị tránh xa tầm tay trẻ dưới 8 tuổi.

Trong quá trình sử dụng, đặt bàn là nghỉ trên bề mặt vững, bằng phẳng và chịu nhiệt. Không để thiết bị ngoài tầm chú ý khi đang cắm điện hoặc khi đang nghỉ trong quá trình sử dụng.

Tháo phích cắm thiết bị trước khi đổ thêm nước, vệ sinh làm sạch và sau khi sử dụng. Không vận hành thiết bị nếu thiết bị bị rơi hoặc hư hỏng, bị trục trặc hoặc rò rỉ.

Nếu dây cáp điện bị hư hỏng, vui lòng hoàn trả thiết bị để tránh nguy hiểm



### **BỀ MẶT THIẾT BỊ SẼ NÓNG LÊN TRONG QUÁ TRÌNH SỬ DỤNG**

- Không sử dụng thiết bị gần bồn tắm, vòi hoa sen, chậu hoặc các vật chứa nước khác.
- Không đổ thêm hoặc vệ sinh làm sạch thiết bị bằng chất gì ngoài nước.
- Không là ủi quần áo khi đang mặc.
- Không hướng hơi nước trực tiếp vào người, động vật hoặc cây cối. Hơi nước nóng có thể gây bỏng nặng nếu sử dụng không cẩn thận.
- Không để đầu phun hơi nước hướng xuống dưới khi thiết bị đang nghỉ vì có thể làm nước nóng chảy ra ngoài và gây thương tích.
- Đảm bảo thiết bị đã tắt và nguội trước khi lắp hoặc tháo các bộ phận.
- Không sử dụng thiết bị với bất kỳ mục đích nào khác mục đích mô tả trong hướng dẫn này.

## **CHỈ SỬ DỤNG CHO MỤC ĐÍCH GIA ĐÌNH**

### **CÁC BỘ PHẬN**

- |                           |                                   |
|---------------------------|-----------------------------------|
| 1. Tấm gia nhiệt bằng gốm | 6. Nút nguồn                      |
| 2. Nút khóa đầu phun hơi  | 7. Đầu chải xơ vải                |
| 3. Nút mở đầu phun hơi    | 8. Đầu là vải mỏng                |
| 4. Tay cầm                | 9. Đầu là chặn nệm                |
| 5. Ngăn chứa nước         | 10. Chi tiết khuếch tán mùi hương |

### **TRƯỚC KHI SỬ DỤNG LẦN ĐẦU**



- Tháo bỏ nhãn mác, nhãn dán và bao bì đóng gói của thiết bị.

## THÔNG TIN QUAN TRỌNG

- Để đạt hiệu suất tốt nhất, chúng tôi khuyên cáo sử dụng nước cất, nước tinh khiết hoặc nước lọc cho bàn là hơi nước. Nước máy chứa khoáng chất có thể đóng cặn bên trong bàn là theo thời gian sử dụng và làm giảm hiệu suất thiết bị hoặc thậm chí gây hư hỏng.
- Không cho nước hoa, tinh dầu hoặc các chất làm mềm vải khác vào ngăn chứa nước.
- Luôn kiểm tra nhãn chăm sóc của quần áo trước khi là hơi nước, và luôn kiểm tra độ bền màu của vải trên một góc vải khuất. Không sử dụng bàn là hơi nước cho chất liệu da, da lộn, vinyl, nhựa hoặc các chất liệu khác nhạy cảm với hơi nước nóng.
- Trong quá trình sử dụng, bàn là hơi nước và phụ kiện sẽ trở nên rất NÓNG. Không lắp hoặc tháo phụ kiện khi đang nóng.
- Sau khi bàn là được làm nóng sơ bộ, mỗi máy bơm nước bằng cách giữ nút mở đầu phun hơi cho đến khi có hơi nước phun ra.
- Việc cảm thấy hoặc nghe thấy tiếng máy bơm nước bên trong thiết bị là bình thường. Tiếng có thể to hơn khi mực nước trong ngăn chứa thấp. Kiểm tra và đổ thêm nước vào ngăn chứa nếu cần.
- Một lượng nhỏ nước có thể bị nhỏ giọt ra ngoài trong quá trình sử dụng. Nếu quá mức, bàn là cần thêm thời gian để đạt nhiệt độ tối đa. Chỉ cần để bàn là nghỉ 1 phút để làm nóng trở lại.
- Lập tức mặc quần áo sau khi là có thể làm quần áo bị nhăn. Luôn để quần áo nguội khoảng 5 phút trước khi mặc.

## PHỤ KIỆN

Bàn là hơi nước có 3 phụ kiện:

Đầu chải xơ vải	Sử dụng với vải có nhãn  chịu được bàn là hơi nước. Mẹo: Mặt nhám trên phụ kiện giúp loại bỏ xơ vải, tóc và lông động vật.
Đầu là vải mỏng kèm chi tiết khuếch tán mùi hương	Sử dụng với vải có nhãn  chịu được bàn là hơi nước. Mẹo: Với đồ có họa tiết in/thêu, lộn trái mặt vải khi là để tránh làm hỏng các chi tiết. Nếu muốn quần áo có hương thơm, nhỏ một giọt nước hoa lên chi tiết khuếch tán rồi lắp lại trước khi là.
Đầu là chăn nệm	Dùng để khử trùng và làm sạch ga giường, nệm, rèm màn, đồ chơi nhồi bông, đồ nội thất, và bề mặt cứng (như mặt bàn bếp hoặc mặt bàn làm việc không nhạy cảm với nhiệt). Luôn kiểm tra độ bền màu và độ nhạy cảm với nhiệt trên một vị trí khuất.



## LẮP/THÁO PHỤ KIỆN (HÌNH A)

1. Đảm bảo bàn là hơi và phụ kiện đều đang nguội.
2. Cài phần trên của phụ kiện lên phần trên của đầu phun hơi. Nhấn cạnh dưới để phụ kiện vào đúng vị trí. Đảm bảo phụ kiện đã được lắp đúng vị trí và không bị lỏng hoặc có thể rơi ra trong quá trình sử dụng.
3. Tháo phụ kiện. Khi tháo, cẩn thận có hơi nước ngưng tụ tích tụ trong quá trình sử dụng.

## ĐỔ THÊM NƯỚC

1. Đặt bàn là hơi nước theo chiều thẳng đứng trên một mặt phẳng vững chắc.
  2. Kéo ngăn chứa nước ra (Hình B).
  3. Nhẹ nhàng mở nắp cao su phía trên ngăn chứa nước ra.
  4. Đổ thêm nước cho đến vạch tối đa **"MAX"** ở cạnh bên ngăn chứa (Hình C). Không đổ quá đầy. Đóng lại nắp cao su chắc chắn.
  5. Lau khô nước thừa từ ngăn chứa nước rồi lắp lại vào đế bàn là cho đến khi nghe thấy tiếng tách.
- Để đổ thêm nước trong quá trình sử dụng, tắt bàn là bằng cách nhấn nút nguồn cho đến khi đèn báo màu xanh tắt hẳn, tháo phích cắm ra khỏi ổ điện, và làm theo quy trình trên.
    - Sau khi đổ thêm nước, đợi bàn là làm nóng sơ bộ trong 45 giây và mỗi máy bơm bằng cách giữ nút mở đầu phun hơi cho đến khi có hơi nước phun ra.

## SỬ DỤNG

- Nếu nhãn để "không là" hoặc có ký hiệu , lắp đầu là vải mỏng và đảm bảo kiểm tra trên một góc vải khuất trước khi là hơi nước trên toàn quần áo.
  - Nếu nhãn để "không là hơi nước" hoặc có ký hiệu , thì không được là hơi nước trên vải này.
1. Treo quần áo lên chỗ không bị ảnh hưởng hoặc hư hỏng bởi nhiệt độ và hơi nước, như thanh treo rèm phòng tắm, hoặc ô cửa mở.
  2. Lắp bất kỳ phụ kiện hoặc đầu là muốn sử dụng.
  3. Cắm điện cho bàn là sau đó nhấn nút nguồn. Đèn báo màu xanh sẽ nhấp nháy chậm chậm, cho biết bàn là đang nóng lên.
  4. Sau khoảng 45 giây, đèn báo sẽ sáng, cho biết bàn là đã nóng sơ bộ.
  5. Mỗi máy bơm nước bằng cách giữ nút mở đầu phun hơi cho đến khi có hơi nước phun ra.
  6. Để phun hơi nước, nhấn nút mở đầu phun hơi. Cứ giữ nút mở đầu phun hơi, hơi nước sẽ phun ra. Khi thả nút mở đầu phun hơi, hơi nước sẽ ngừng phun ra. Để tạo luồng hơi nước liên tục mà không cần giữ nút mở đầu phun hơi, nhấn nút rồi trượt xuống dưới. Sau đó không cần nhấn giữ nút phun hơi nữa. Để tắt hơi nước, nhấn nút mở đầu phun hơi, trượt lên trên, rồi thả tay ra.

7. Một tay kéo căng mặt vải, một tay là. Động tác vuốt chậm xuống dưới, giữ cho đầu phun hơi tiếp xúc với bề mặt vải.
8. Khi là xong, nhấn và giữ nút nguồn cho đến khi đèn báo màu xanh tắt hẳn (khoảng 3 giây) và tháo phích cắm.
9. Đặt bàn là theo chiều thẳng đứng và để nó nguội hẳn trước khi cất đi. Để tránh đóng cặn trắng, đổ sạch nước trong ngăn chứa sau mỗi lần sử dụng.

### Tấm gia nhiệt bằng gốm

Bàn là có tấm gia nhiệt bằng gốm giúp làm phẳng các nếp nhăn và gấp ở những vị trí khó tiếp cận chỉ với hơi nước. Nhiệt độ của tấm gia nhiệt an toàn cho tất cả các loại vải có thể là được. Để sử dụng, là vải trực tiếp với tấm gia nhiệt. Không lắp bất kỳ phụ kiện đầu là nào. Động tác vuốt chậm xuống dưới, giữ cho tấm gia nhiệt tiếp xúc với bề mặt vải.

### Sử dụng chi tiết khuếch tán mùi hương

Chi tiết khuếch tán mùi hương giúp ủ thơm vải.

- Người dùng tự chịu trách nhiệm với việc sử dụng mùi hương, tinh dầu hoặc bất kỳ chất tạo mùi khác và chúng tôi sẽ không chịu bất kỳ trách nhiệm pháp lý nào. Luôn đọc kỹ mọi hướng dẫn, cảnh báo hoặc khuyến cáo liên quan tới việc sử dụng chất tạo mùi trước khi dùng với bàn là.
- Luôn tháo ra và lắp lại chi tiết khuếch tán mùi hương khi bàn là đã nguội và đang không phun hơi.
- Luôn lắp chi tiết khuếch tán mùi hương đúng vị trí khi dùng đầu là vải mỏng. Tháo lớp vải ra khỏi chi tiết nếu không muốn ủ thơm vải khi là.

1. Tháo chi tiết khuếch tán mùi hương (Hình D).
2. Nhỏ vài giọt nước hoa lên lớp vải của chi tiết khuếch tán (Hình E). Chỉ được nhỏ nước hoa ở vị trí quy định, không nhỏ trực tiếp lên đầu là vải mỏng, và không thêm nước hoa vào nước trong ngăn chứa.
3. Lắp lại chi tiết khuếch tán mùi hương vào đầu là vải mỏng.

### Tự động tắt

Bàn là hơi nước sẽ tự động chuyển sang chế độ tự động tắt sau khi không hoạt động trong 15 phút. Đèn báo ở nút nguồn sẽ nhấp nháy nhanh cho biết. Để tiếp tục là, nhấn nút mở đầu phun hơi hoặc nút nguồn và chờ bàn là làm nóng trở lại.

### TÁI CHẾ

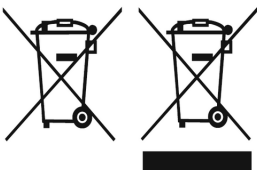

Để tránh các vấn đề về môi trường và sức khỏe do hóa chất độc hại gây ra, thiết bị, pin sạc và pin không sạc có ký hiệu như hình bên không thể vứt bỏ chung với rác thải đô thị chưa phân loại. Luôn vứt bỏ đồ điện và điện tử, pin sạc và pin không sạc tại các điểm thu gom/tái chế theo quy định.

## CHĂM SÓC VÀ BẢO DƯỠNG

- Đảm bảo bàn là đã tắt, tháo phích cắm và hoàn toàn nguội.
- Lau toàn bộ bề mặt bàn là bằng khăn ẩm sạch.
- Sau khi bàn là đã khô hoàn toàn, bật lại và là nháp một miếng vải cũ.
- Điều này giúp loại bỏ cặn bẩn còn sót lại trong các lỗ phun hơi.
- Để tránh bị đóng cặn, đổ sạch nước trong ngăn chứa sau mỗi lần dùng.

### Sử dụng chi tiết khuếch tán mùi hương

Đầu chải xơ vải: Lau bằng khăn ẩm.

- Đầu là vải mỏng: Rửa bằng nước lạnh và một lượng nhỏ chất làm sạch dịu nhẹ nếu cần. Lớp vải trên đầu là không thể tháo ra.
- Đầu là chần nệm: Lớp vải trên đầu là có thể tháo ra và giặt tay bằng nước lạnh và chất làm sạch dịu nhẹ.
- Chi tiết khuếch tán mùi hương: Tháo chi tiết khuếch tán mùi hương và mở nó ra (Hình F). Tháo lớp vải ra khỏi chi tiết khuếch tán và giặt dưới vòi nước chảy với một ít chất làm sạch.

## XỬ LÝ SỰ CỐ

Sự cố	Nguyên nhân thường gặp	Cách xử lý
Đã cắm điện cho bàn là nhưng bàn là không nóng.	Kích hoạt chế độ tự động tắt.	Nhấn nút mở đầu phun hơi hoặc nhấn nút khuôn để kích hoạt bàn là.
Không đủ hơi nước hoặc bàn là không phun hơi nước.	Bàn là không nóng đến nhiệt độ tối đa.	Luôn để bàn là làm nóng sơ bộ trong ít nhất 45 giây, hoặc đến khi đèn báo ở nút nguồn ngừng nhấp nháy.
	Không đủ nước trong ngăn chứa.	Đổ thêm nước vào ngăn chứa.
	Không mở máy bơm nước.	Sau khi làm nóng sơ bộ, luôn mở máy bơm nước bằng cách giữ nút mở đầu phun hơi cho đến khi hơi nước phun ra.
Nước bị đổi màu chảy ra khỏi lỗ phun hơi và làm ố vải.	Có cặn bẩn tích tụ trong ngăn chứa nước.	Đổ sạch nước trong ngăn chứa sau mỗi lần sử dụng. Chỉ sử dụng nước cất, nước lọc hoặc nước tinh khiết.
	Sử dụng nước hoa hoặc chất tạo mùi.	Không sử dụng nước hoa hoặc chất tạo mùi đó.
Bàn là bị rò rỉ hoặc chảy nước	Bàn là không đủ nóng.	Để bàn là làm nóng trở lại trong 45 giây.
	Mức nước trong ngăn chứa thấp.	Đổ thêm nước vào ngăn chứa.