

LIEBHERR

Assembly Instructions

Door stop 90°

HC / HCB / ECN / ECBN

Largedoor

Montageanleitung

Tür Öffnungsbegrenzer 90°

HC / HCB / ECN / ECBN

Largedoor

Seite 5

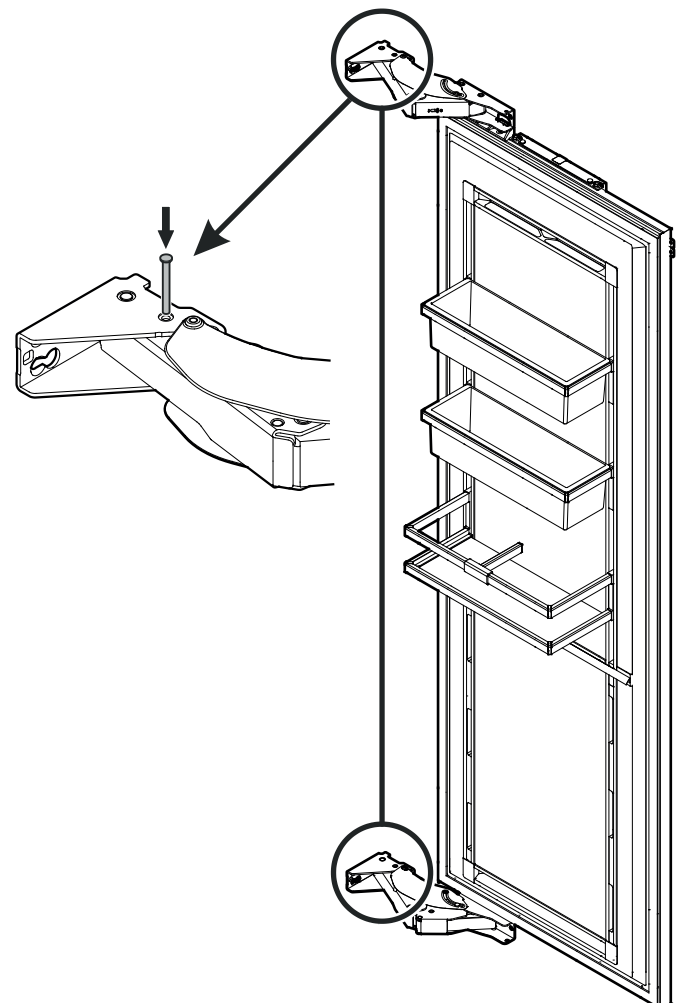
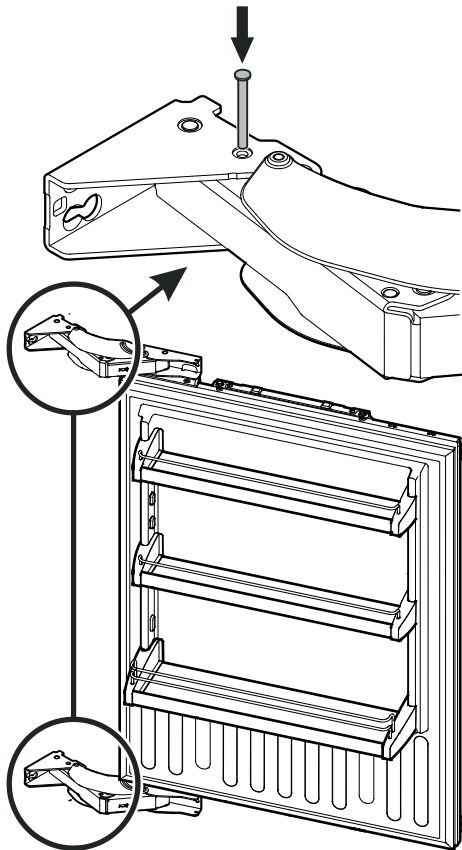

Assembly Instructions

Door stop 90°

MF / MRB / MCB / MW / EGN / EKB /
ECBN / EWT

page 09

Montageanleitung

Tür Öffnungsbegrenzer 90°

MF / MRB / MCB / MW / EGN / EKB /
ECBN / EWT

Seite 13

7083 631-01

PLEASE READ AND FOLLOW THESE INSTRUCTIONS

These instructions contain Warning statements.

Always read and follow all Warning statements!



WARNING

Warning indicates a potentially hazardous situation which, if not avoided, could result in death or serious injury.

IMPORTANT

This highlights information that is especially relevant to a problem-free installation.

Installing the door stop pins

Installing the door stop pins may only be done by a trained expert.

The procedure requires two people.

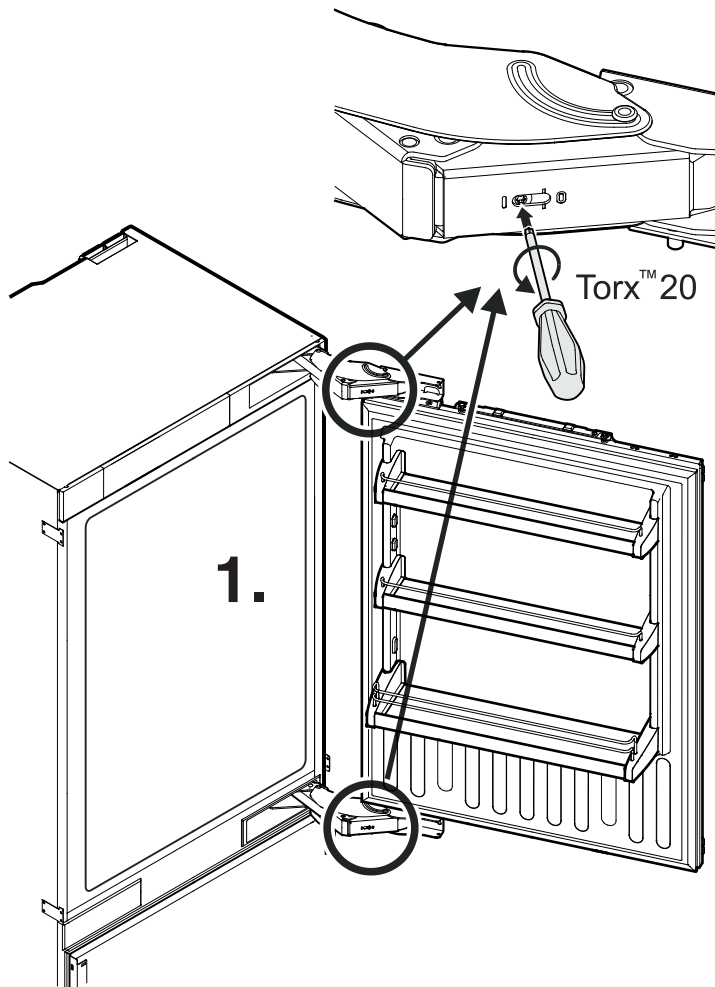

1. Open the refrigerator door.

Release the spring tension of the top and bottom hinge by turning the indicated screw counterclockwise.

There are the numbers **1** and **0** stamped on the hinge.

In the tensioned state the screw is in the **1** position.

During turning, the screw moves to the right.

It requires 8 full turns (360°) until the screw is in the **0** position and the hinge is released completely.



WARNING

Do not try to install the door stop pins without tension release of both hinges. Failure to release the tension may cause the hinge to snap shut without warning and can cause serious injury.

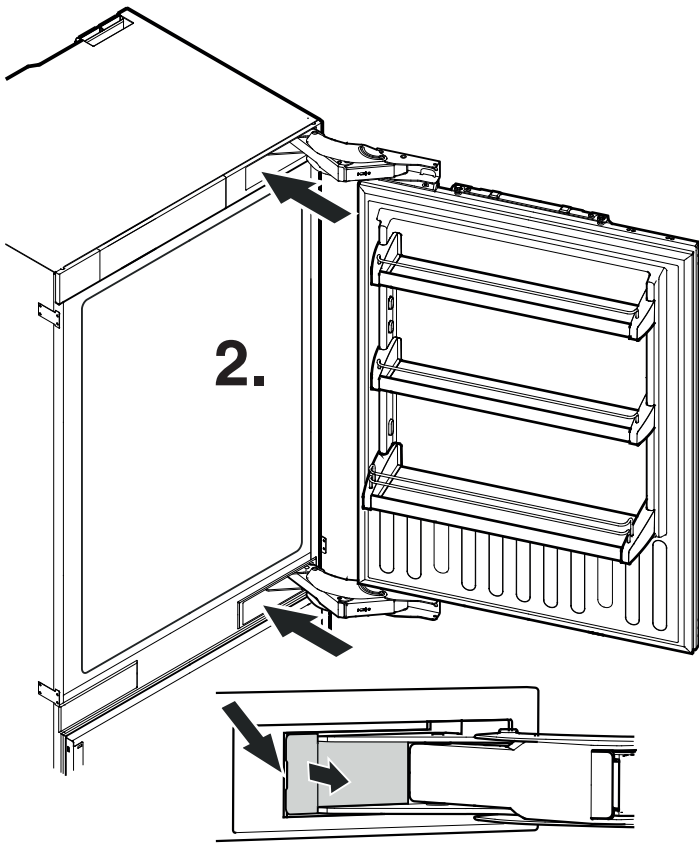

2. Remove the covers inside the opening of the top and bottom hinge.

Unlatch the covers at the marked position using a small flat head screwdriver.

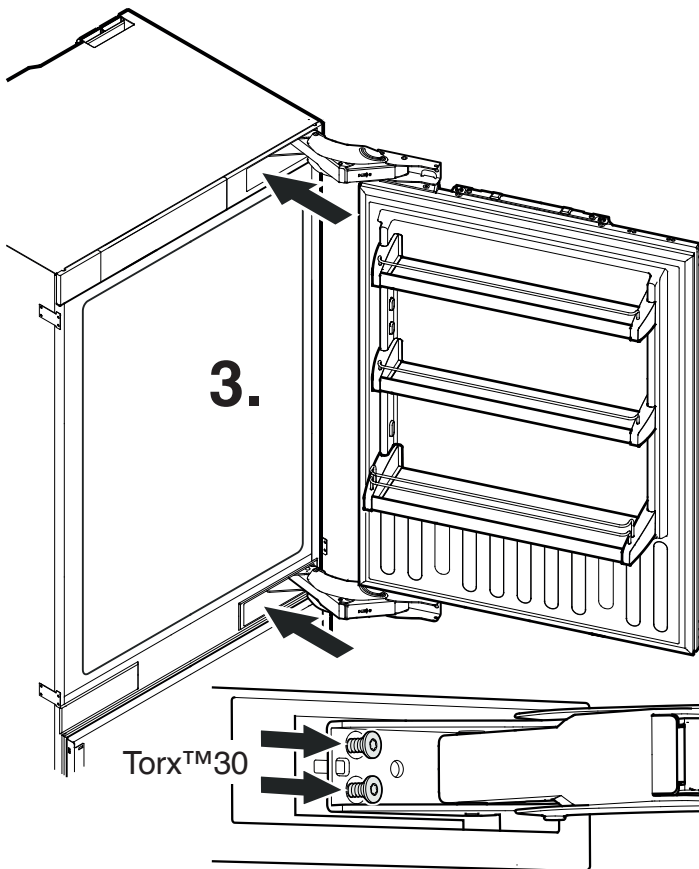

⚠ WARNING

To prevent the door from falling off, it must be held by one person before the screws are loosened by a second person.

Failure to follow this instruction may result in death or serious injury.

3. Loosen the screws of the top and bottom hinge by 3-4 turns.

IMPORTANT

Do not remove the screws completely.

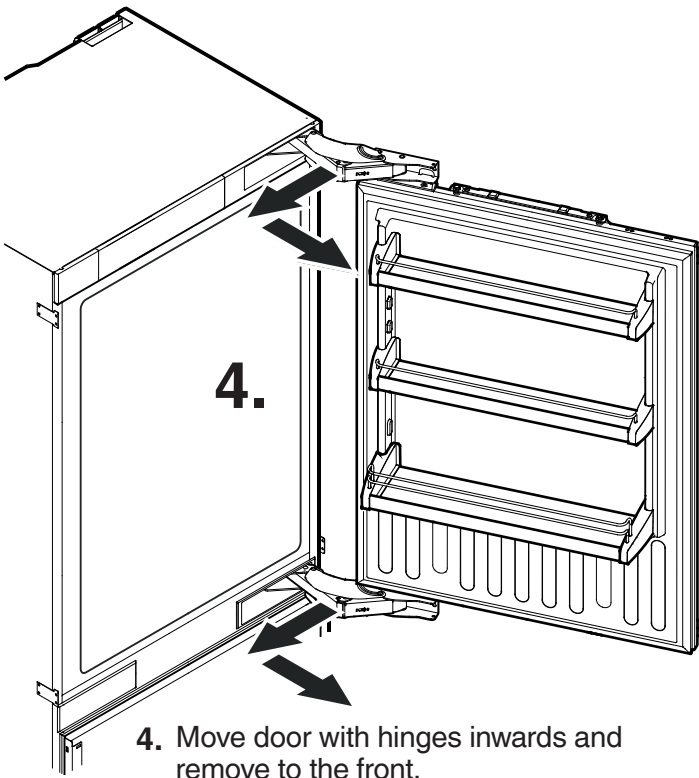

4. Move door with hinges inwards and remove to the front.

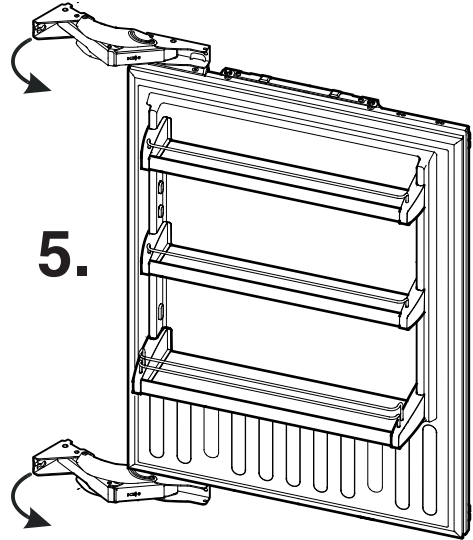

5. Pivot the hinges approx. 30 °.

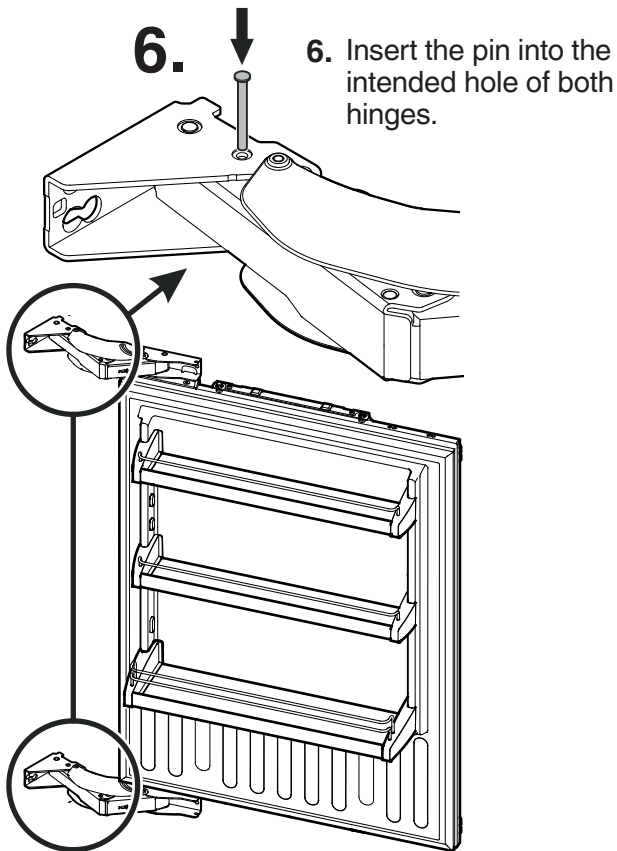

6. Insert the pin into the intended hole of both hinges.

7. Install the door in the reverse order.

Be sure the screws of the hinges are screwed tight, torque 3 lb-ft (4 Nm).

IMPORTANT

Do not forget to tension the hinges.

Turn the tensioning screw of both hinges clockwise as far as it will go.

Be sure to continue until the screw will no longer turn to provide the correct spring tension in the hinges to allow the door to seal correctly when closed.

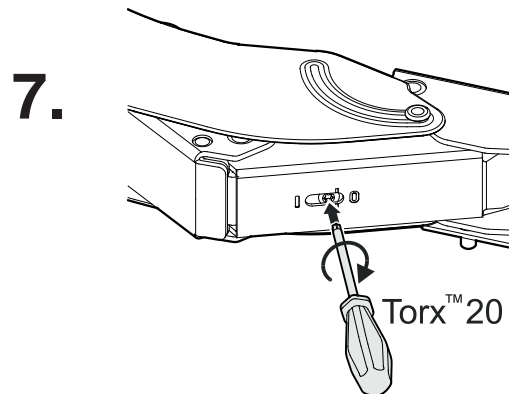

LIEBHERR

Montageanleitung

Tür Öffnungsbegrenzer 90°

HC / HCB / ECN / ECBN

Largedoor

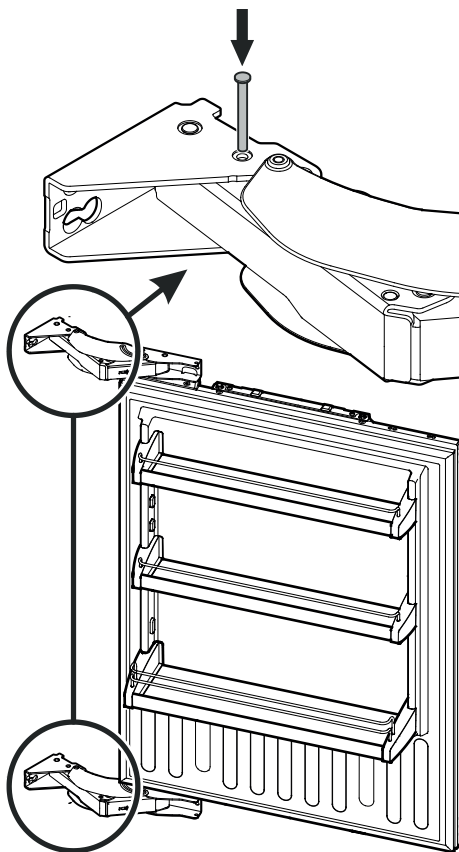

BITTE DIESE ANWEISUNGEN LESEN UND BEFOLGEN

Diese Anleitung enthält Warnhinweise.

Alle Warnhinweise lesen und befolgen!



WARNUNG

Warnung weist auf eine mögliche gefährliche Situation hin die bei Nichtbeachtung zu schweren Verletzungen oder zum Tod führen kann.

WICHTIG

Diese Information ist wichtig für eine problemlose Montage.

Montage der Öffnungsbegrenzerstifte

Die Montage der Öffnungsbegrenzerstifte darf nur von ausgebildetem Fachpersonal durchgeführt werden.

Für die Durchführung sind zwei Personen erforderlich.

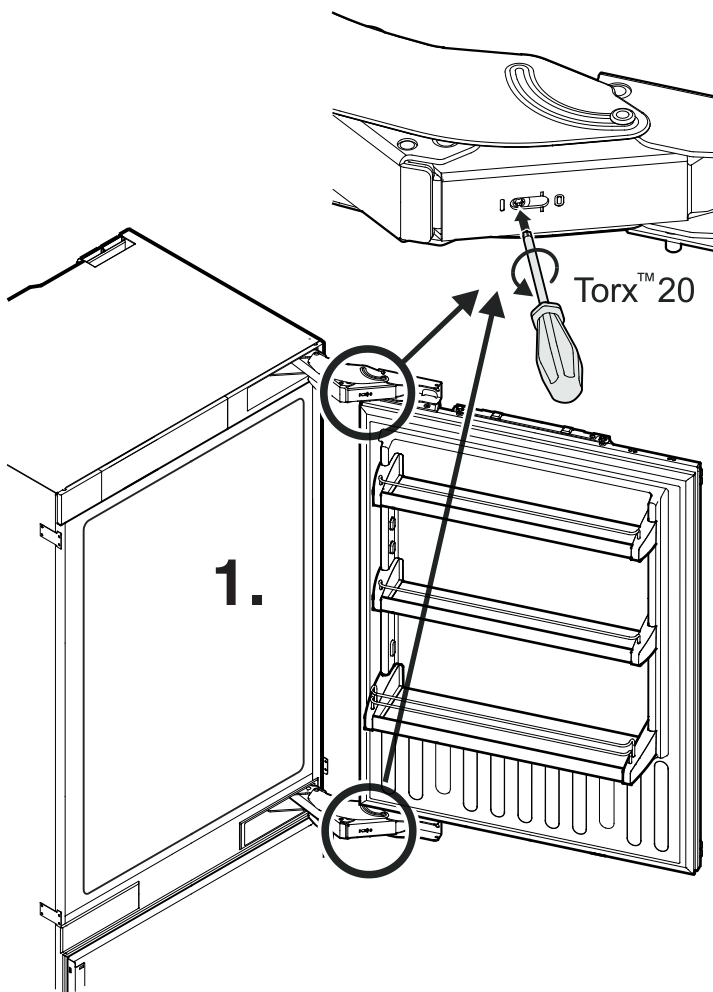

1. Kühlteiltür öffnen.

Die Federspannung des oberen und unteren Scharniers durch Drehen der angezeigten Schraube gegen den Uhrzeigersinn lösen.

Es sind die Ziffern **1** und **0** am Scharnier eingepreßt.

Im gespannten Zustand ist die Schraube in Position **1**.

Während des Drehens bewegt sich die Schraube nach links.

Es sind 8 volle Umdrehungen (360°) erforderlich bis die Schraube in der **0** Position und das Scharnier vollständig entspannt ist.



WARNUNG

Die Öffnungsbegrenzerstifte nicht montieren ohne die Federspannung beider Scharniere zu lösen. Bei Nichtbeachtung kann das Scharnier unvorhergesehen zuschnappen und schwere Verletzungen verursachen.

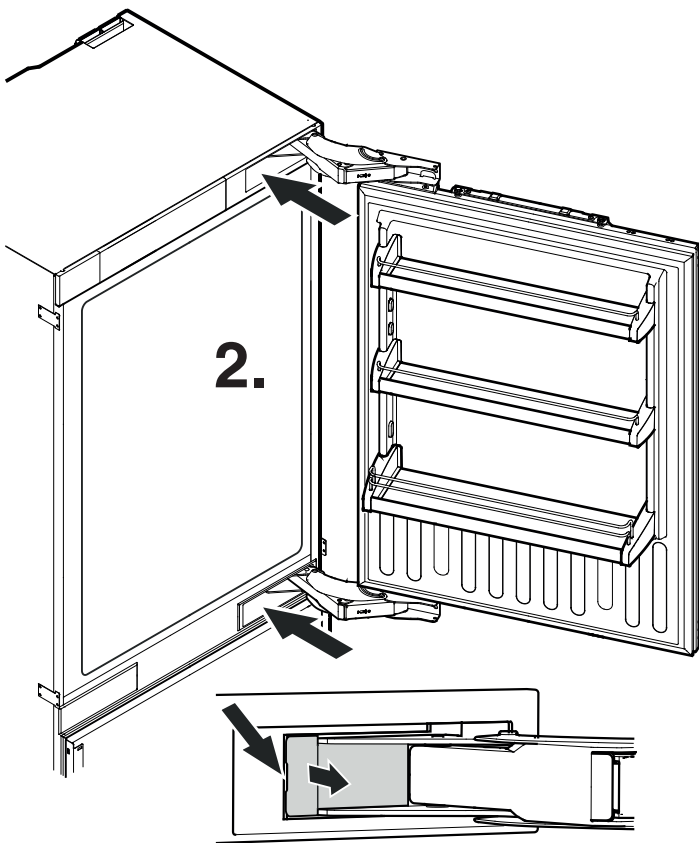

- 2.** Die Abdeckungen in der Öffnung des oberen und unteren Scharniers entnehmen.
- Die Abdeckungen an der markierten Stelle mit einem kleinen Flachschaubenzieher austrasten.

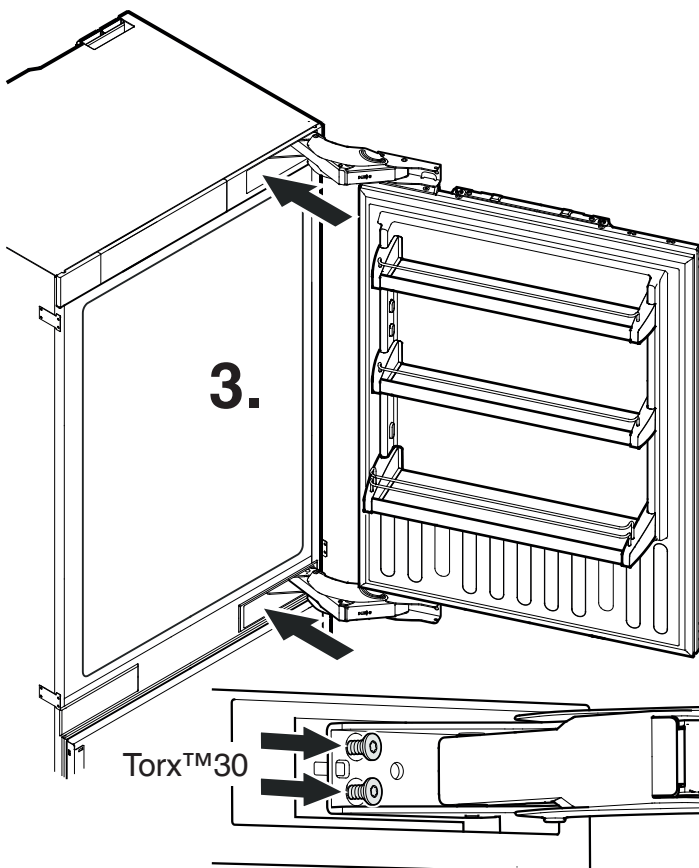

⚠️ WARNUNG

Um ein Herunterfallen der Tür zu vermeiden muss diese von einer Person festgehalten werden bevor die Schrauben durch eine zweite Person gelöst werden.

Nichtbeachtung dieser Information kann zu schweren Verletzungen oder zum Tod führen.

- 3.** Die Schrauben des oberen und unteren Scharniers lösen (3-4 Umdrehungen).

WICHTIG

Schrauben nicht vollständig herausdrehen.

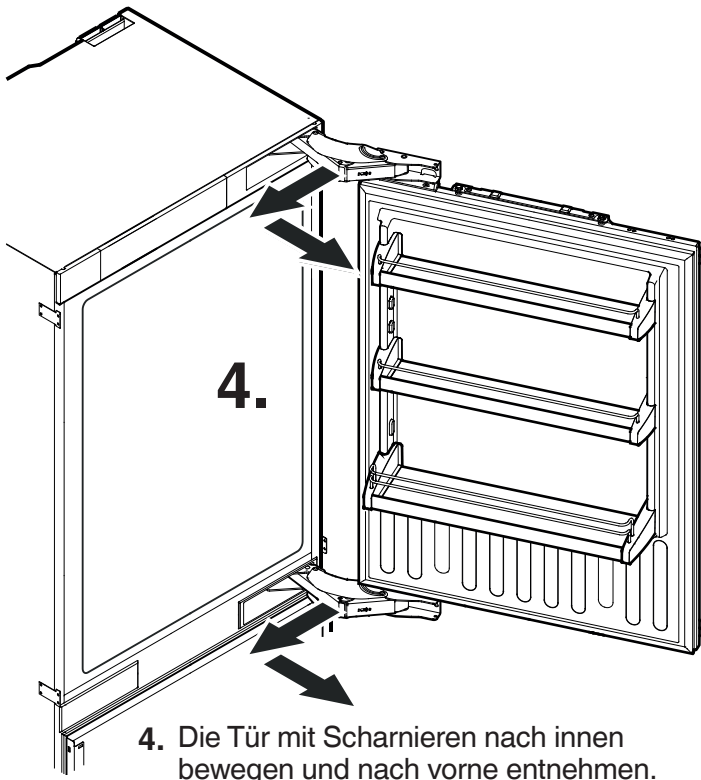

4. Die Tür mit Scharnieren nach innen bewegen und nach vorne entnehmen.

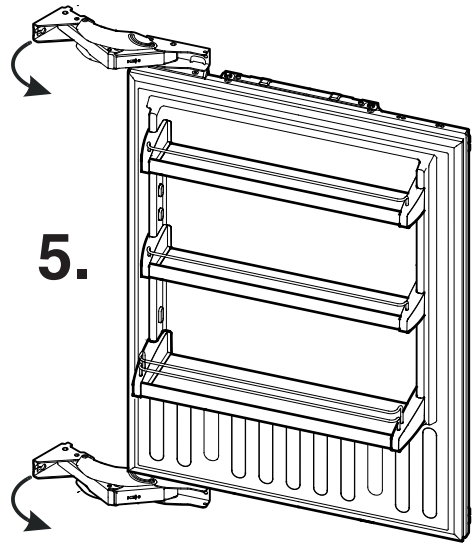

5. Scharniere ca. 30 ° nach innen schwenken.

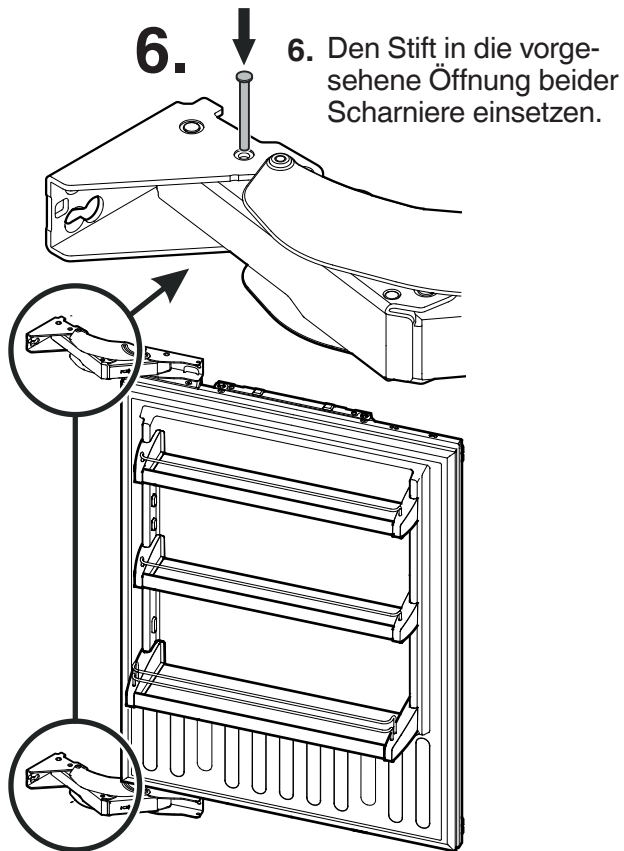

6. Den Stift in die vorge-sehene Öffnung beider Scharniere einsetzen.

7. Tür in umgekehrter Reihenfolge wieder montieren.
Die Schrauben der Scharniere fest anziehen (4 Nm).

WICHTIG

Nicht vergessen die Scharnierfedern zu spannen.

Die Spanschraube im Uhrzeigersinn bis zum Anschlag drehen.

Schraube unbedingt bis zum Anschlag drehen, sodass die Scharniere die richtige Federspannung haben und somit gewährleistet ist, dass die Tür dicht schließt.

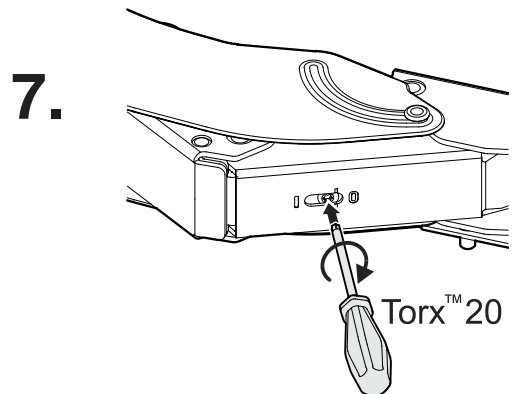

LIEBHERR

Assembly Instructions

Door stop 90°

MF / MRB / MCB / MW / EGN / EKB /
ECBN / EWT

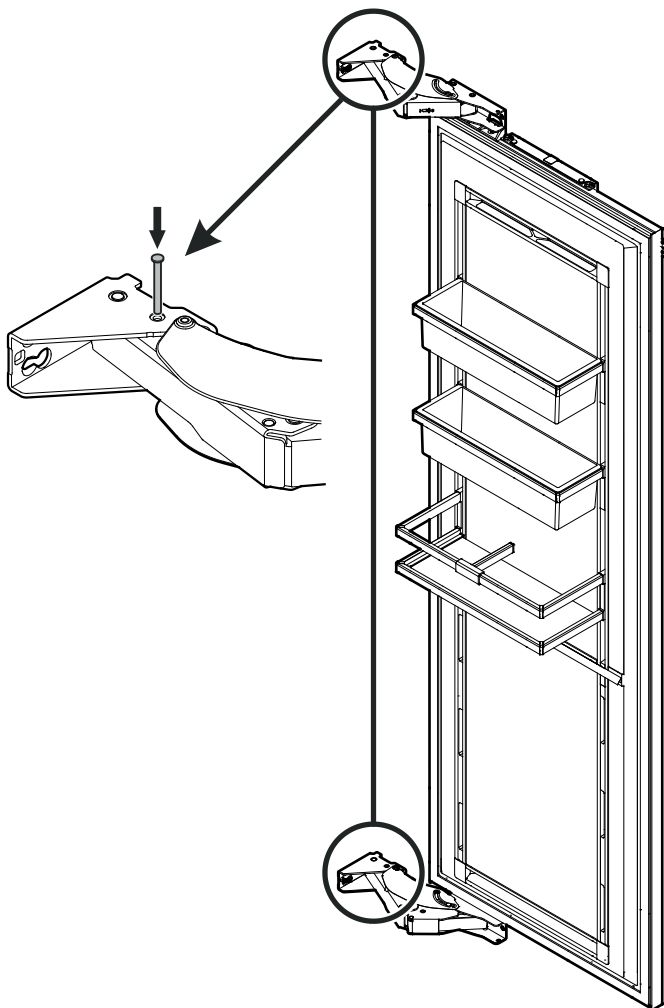

PLEASE READ AND FOLLOW THESE INSTRUCTIONS

These instructions contain Warning statements.

Always read and follow all Warning statements!

WARNING

Warning indicates a potentially hazardous situation which, if not avoided, could result in death or serious injury.

IMPORTANT

This highlights information that is especially relevant to a problem-free installation.

Installing the door stop pins

Installing the door stop pins may only be done by a trained expert.

The procedure requires two people.

(The following description depicts appliance MRB / EKB)

1. Open the appliance door.

Release the spring tension of the top and bottom hinge by turning the indicated screw counterclockwise. (Depending on model and options)

There are the numbers **1** and **0** stamped on the hinge.

In the tensioned state the screw is in the **1** position.

During turning, the screw moves to the right.

It requires 8 full turns (360°) until the screw is in the **0** position and the hinge is released completely.

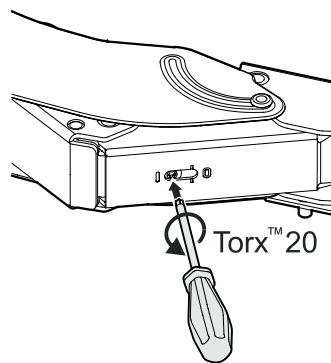
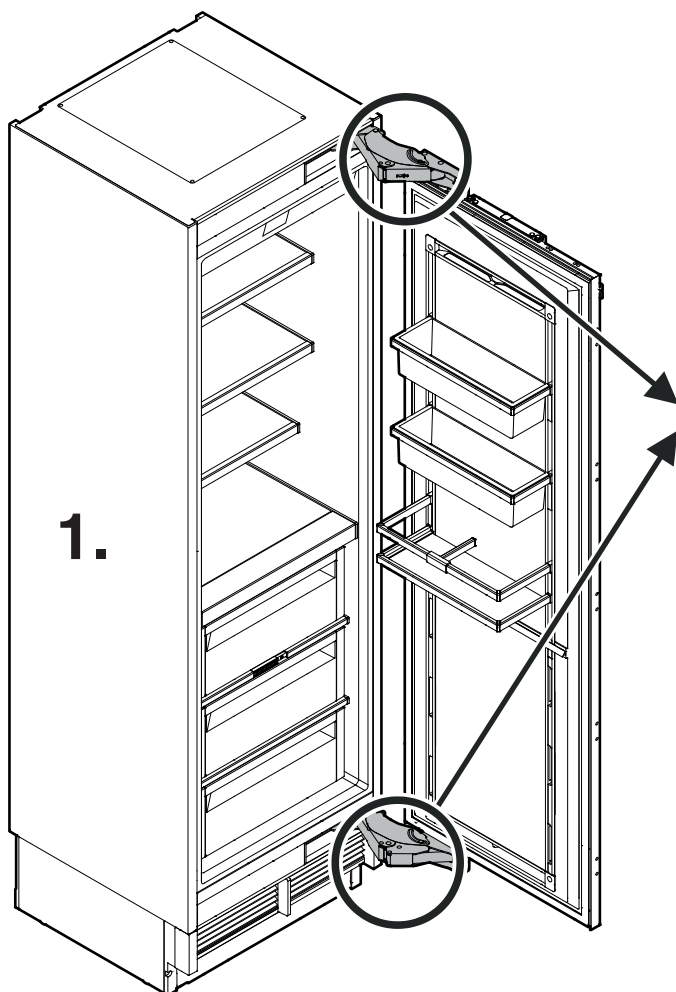

WARNING

Do not try to install the door stop pins without tension release of both hinges. Failure to release the tension may cause the hinge to snap shut without warning and can cause serious injury.

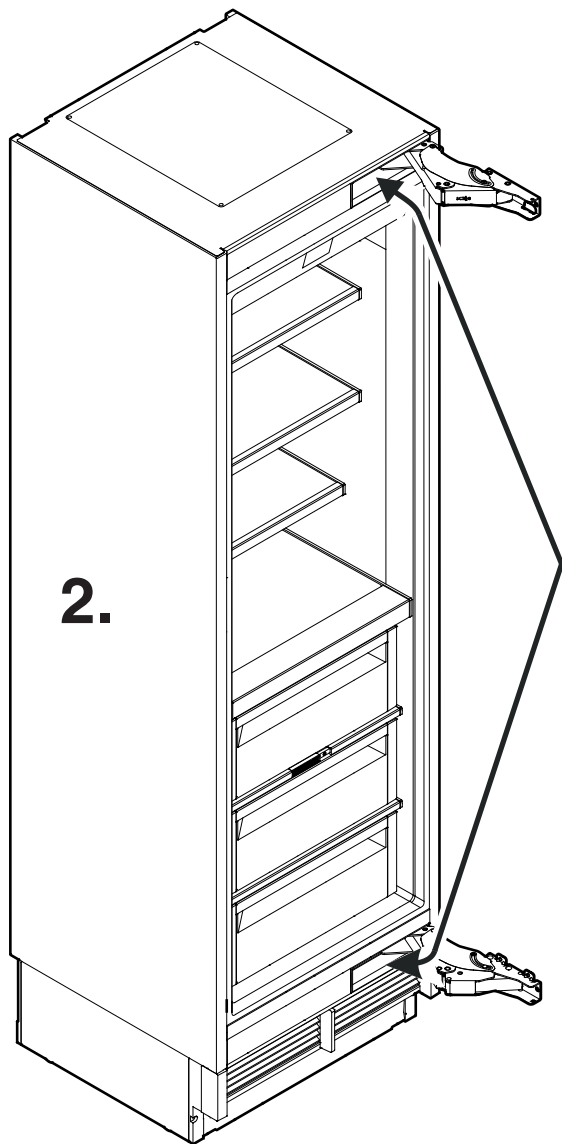

2. Remove the covers inside the opening of the top and bottom hinge.

Unlatch the covers at the marked position using a small flat head screwdriver.

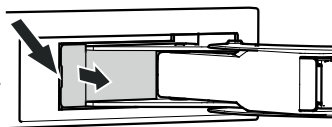

⚠ WARNING

To prevent the door from falling off, it must be held by one person before the screws are loosened by a second person.

Failure to follow this instruction may result in death or serious injury.

3. Loosen the screws of the top and bottom hinge by 3-4 turns.

IMPORTANT

Do not remove the screws completely.

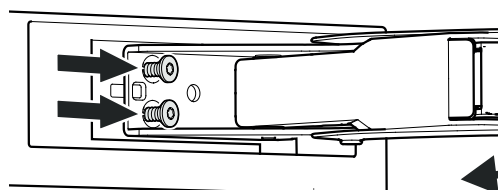
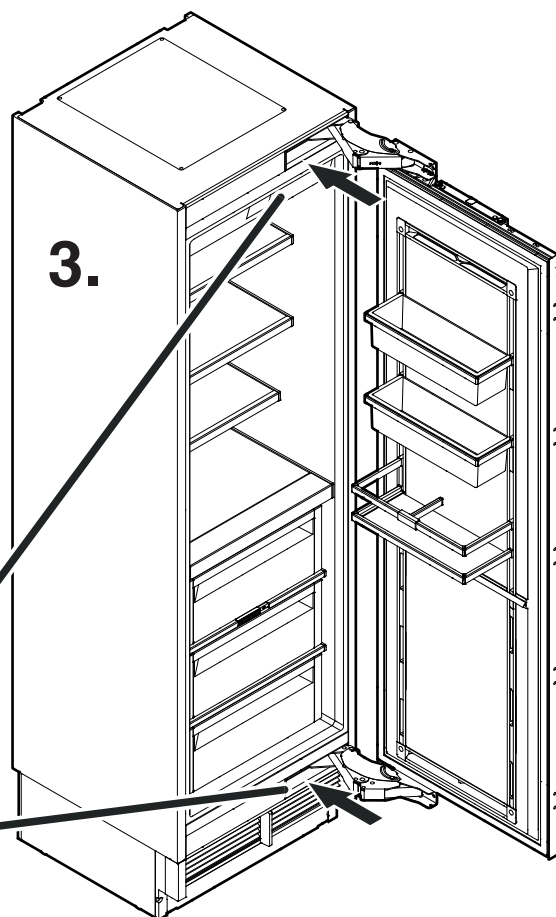

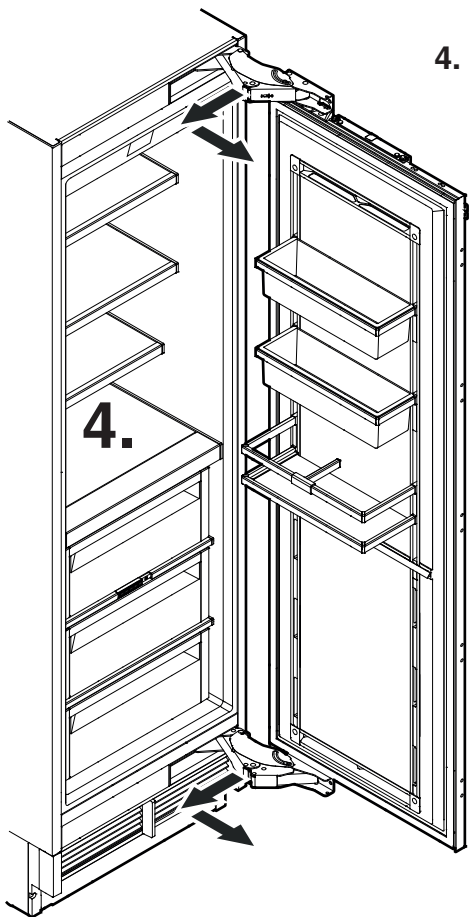

4. Move door with hinges inwards and remove to the front.

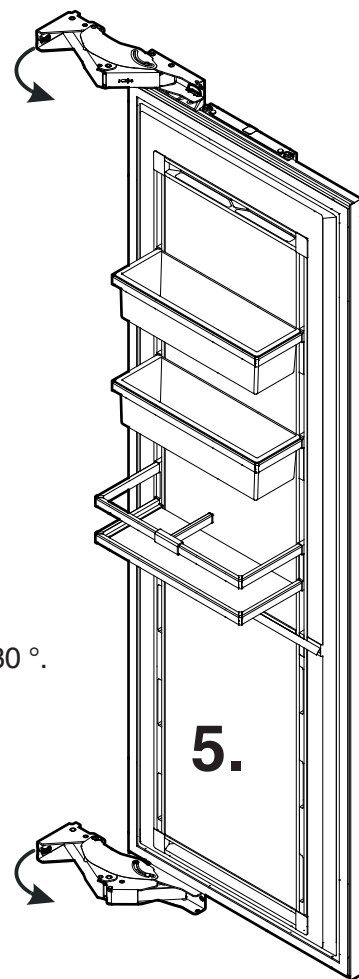

5. Pivot the hinges approx. 30 °.

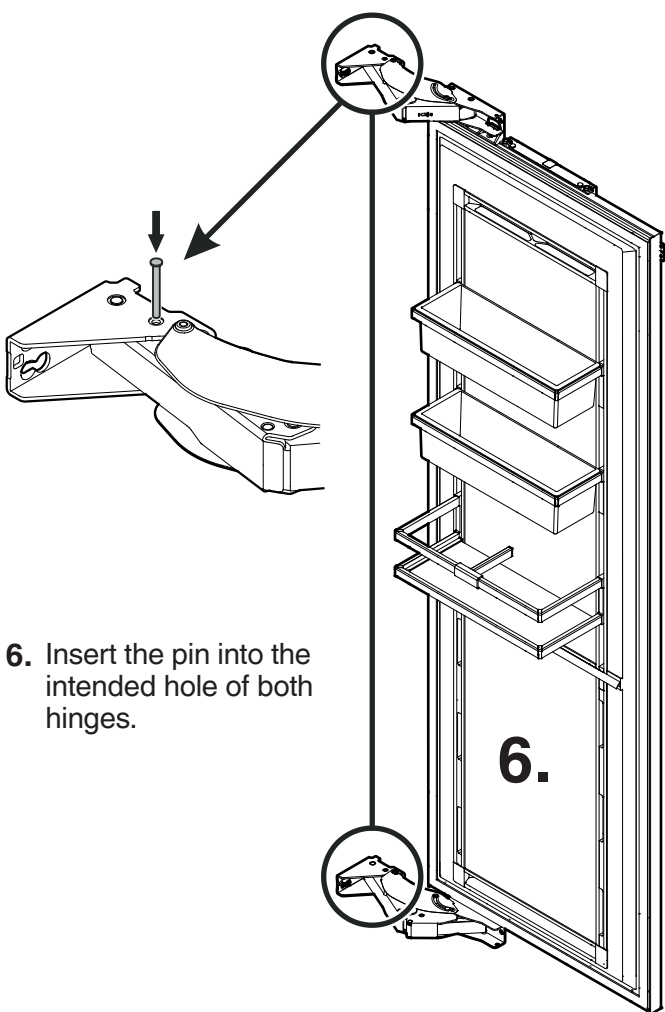

6. Insert the pin into the intended hole of both hinges.

7. Install the door in the reverse order.

Be sure the screws of the hinges are screwed tight, torque 3 lb-ft (4 Nm).

IMPORTANT

Do not forget to tension the hinges.

Turn the tensioning screw of both hinges clockwise as far as it will go. (Depending on model and options)

Be sure to continue until the screw will no longer turn to provide the correct spring tension in the hinges to allow the door to seal correctly when closed.

7.

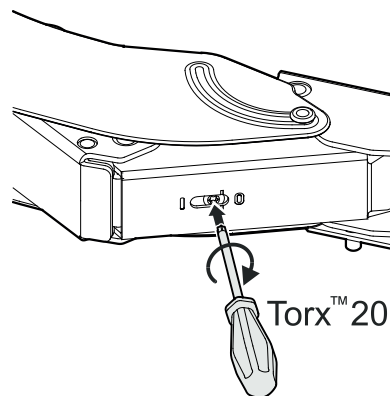

Torx™ 20

LIEBHERR

Montageanleitung

Tür Öffnungsbegrenzer 90°

MF / MRB / MCB / MW / EGN / EKB
/ ECBN / EWT

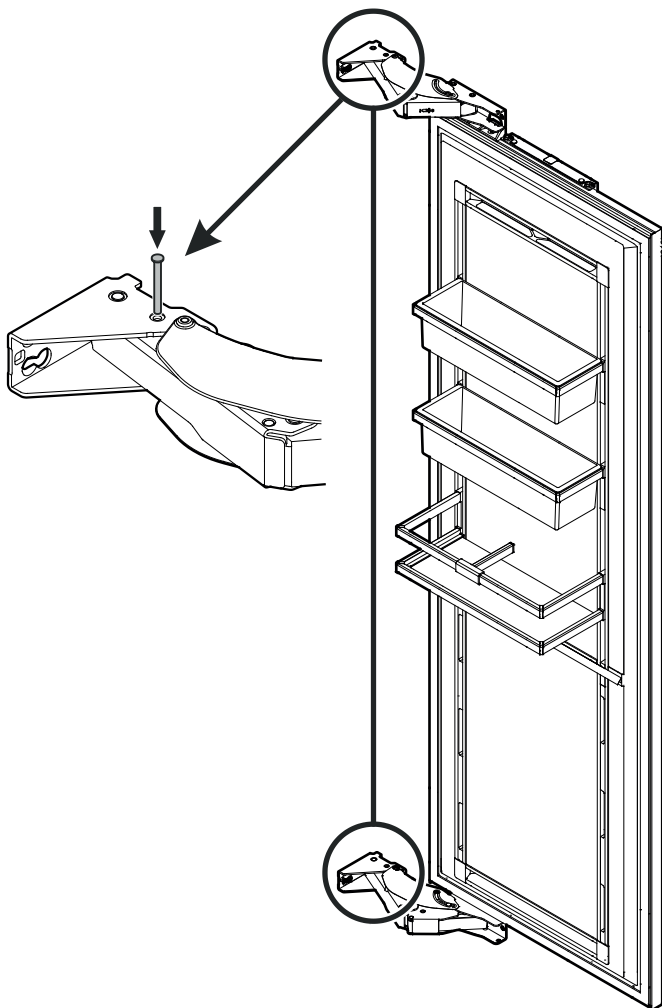

BITTE DIESE ANWEISUNGEN LESEN UND BEFOLGEN

Diese Anleitung enthält Warnhinweise.

Alle Warnhinweise lesen und befolgen!



WARNUNG

Warnung weist auf eine mögliche gefährliche Situation hin die bei Nichtbeachtung zu schweren Verletzungen oder zum Tod führen kann.

WICHTIG

Diese Information ist wichtig für eine problemlose Montage.

Montage der Öffnungsbegrenzerstifte

Die Montage der Öffnungsbegrenzerstifte darf nur von ausgebildetem Fachpersonal durchgeführt werden.

Für die Durchführung sind zwei Personen erforderlich.

(In der nachfolgenden Beschreibung ist das Gerät MRB / EKB dargestellt)

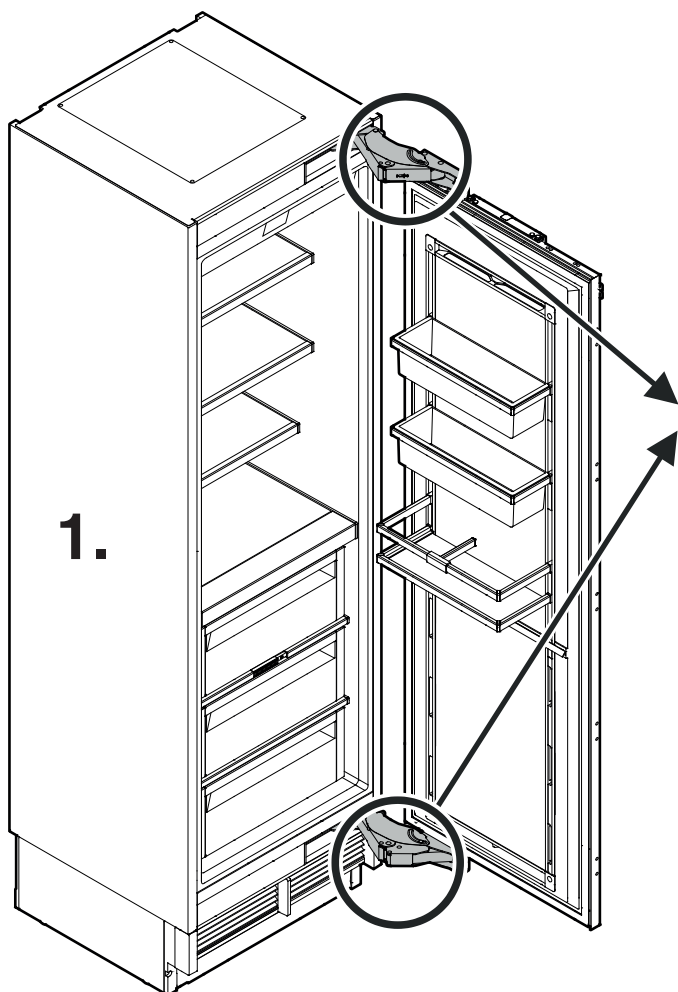

1. Gerätetür öffnen.

Die Federspannung des oberen und unteren Scharniers durch Drehen der angezeigten Schraube gegen den Uhrzeigersinn lösen.
(Je nach Modell und Ausstattung)

Es sind die Ziffern **1** und **0** am Scharnier eingeprägt.

Im gespannten Zustand ist die Schraube in Position **1**.

Während des Drehens bewegt sich die Schraube nach links.

Es sind 8 volle Umdrehungen (360°) erforderlich bis die Schraube in der **0** Position und das Scharnier vollständig entspannt ist.

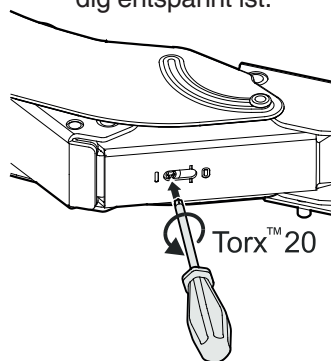

WARNUNG

Die Öffnungsbegrenzerstifte nicht montieren ohne die Federspannung beider Scharniere zu lösen. Bei Nichtbeachtung kann das Scharnier unvorhergesehen zuschnappen und schwere Verletzungen verursachen.

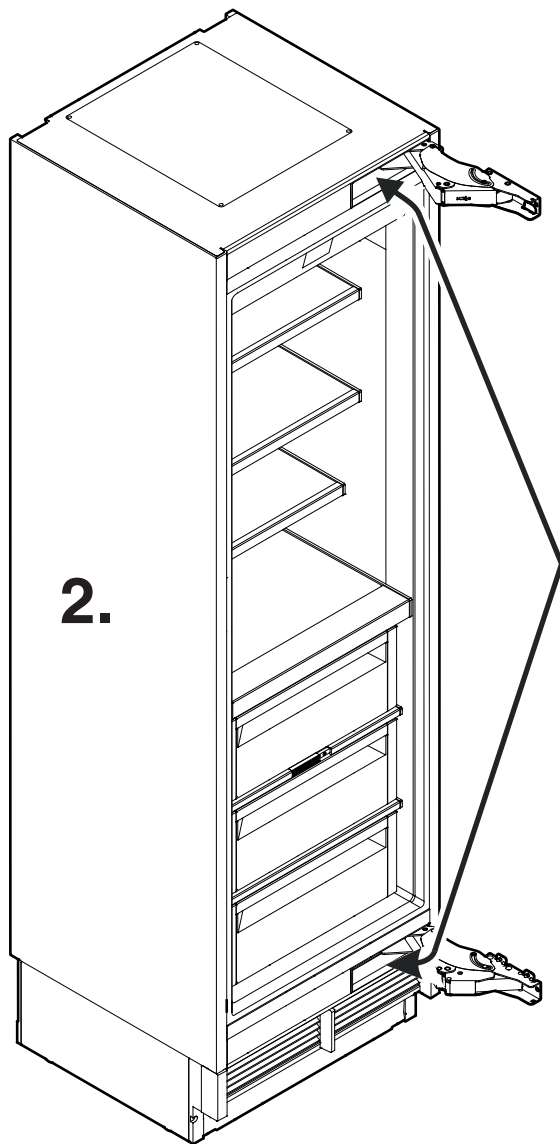

2. Die Abdeckungen in der Öffnung des oberen und unteren Scharniers entnehmen.

Die Abdeckungen an der markierten Stelle mit einem kleinen Flachschrabenzieher ausrasten.

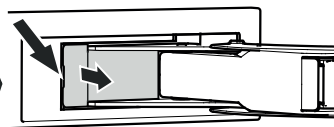

⚠️ WARNUNG

Um ein Herunterfallen der Tür zu vermeiden muss diese von einer Person festgehalten werden bevor die Schrauben durch eine zweite Person gelöst werden.

Nichtbeachtung dieser Information kann zu schweren Verletzungen oder zum Tod führen.

3. Die Schrauben des oberen und unteren Scharniers lösen (3-4 Umdrehungen).

WICHTIG

Schrauben nicht vollständig herausdrehen.

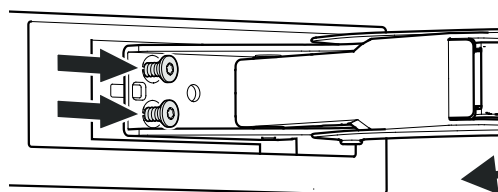
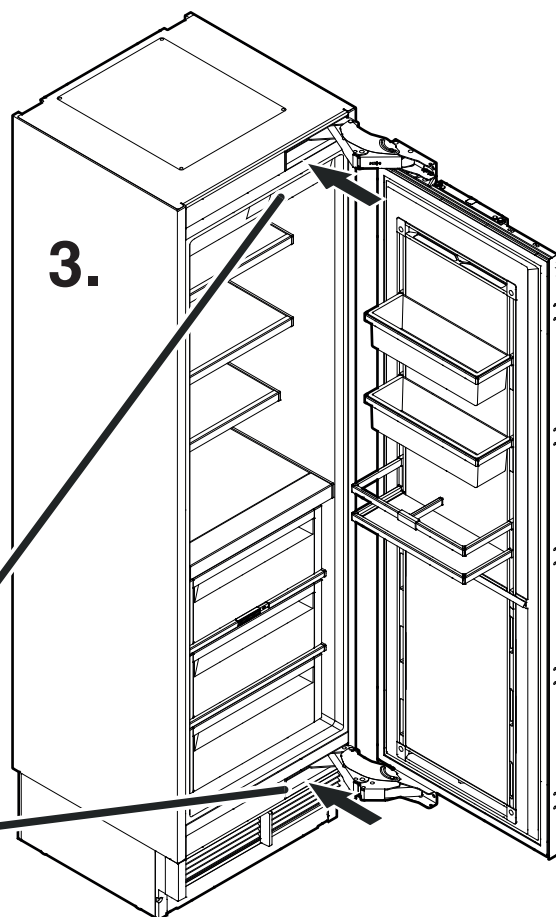

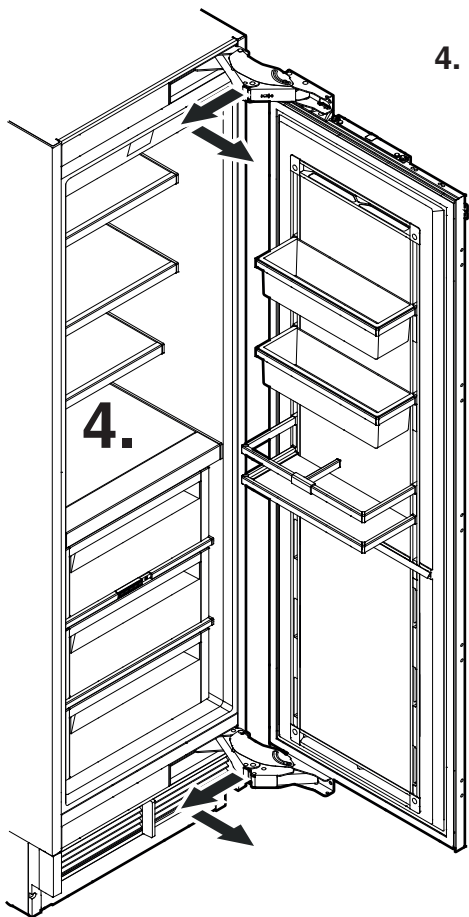

4. Die Tür mit Scharnieren nach innen bewegen und nach vorne entnehmen.

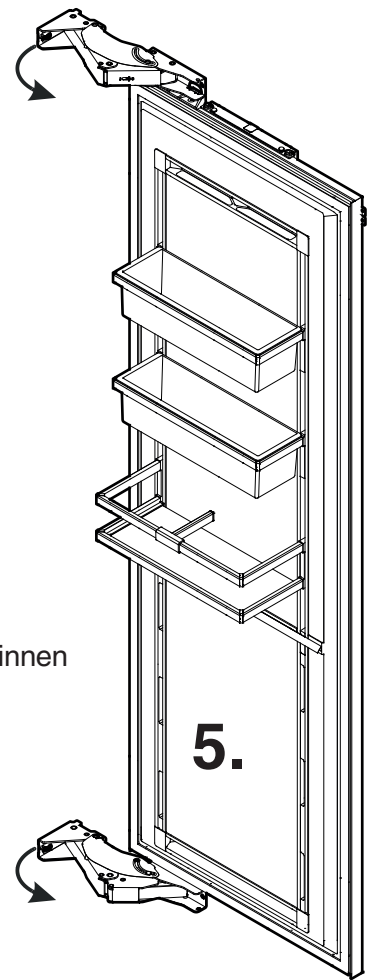

5. Scharniere ca. 30 ° nach innen schwenken.

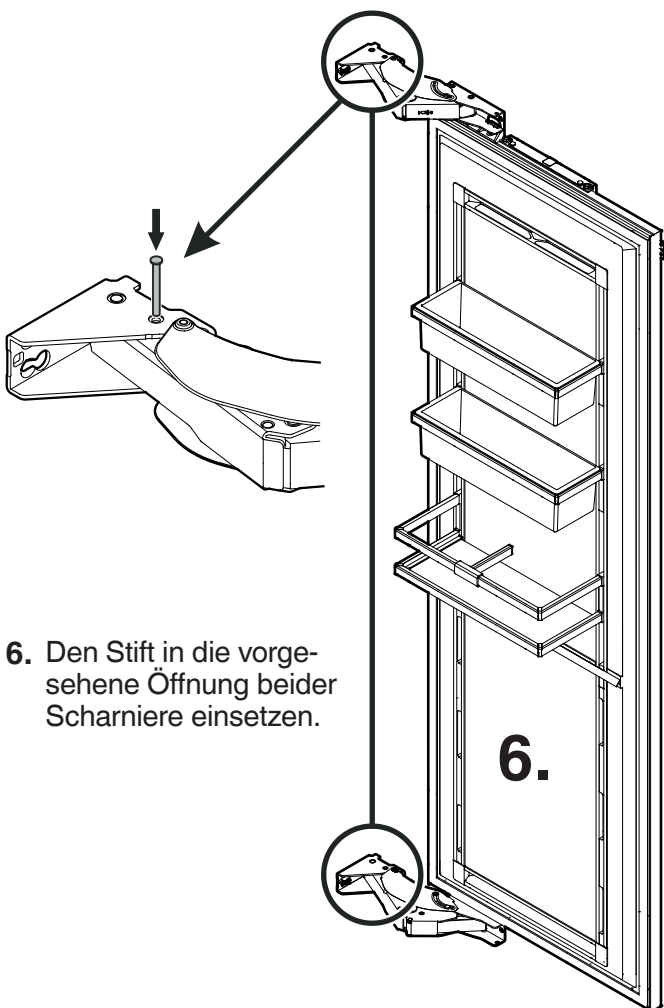

6. Den Stift in die vorge-sehene Öffnung beider Scharniere einsetzen.

7. Tür in umgekehrter Reihenfolge wieder montieren.
Die Schrauben der Scharniere fest anziehen (4 Nm).

WICHTIG

Nicht vergessen die Scharnierfedern zu spannen.

Die Spanschraube im Uhrzeigersinn bis zum Anschlag drehen.
(Je nach Modell und Ausstattung)

Schraube unbedingt bis zum Anschlag drehen, sodass die Scharniere die richtige Federspannung haben und somit gewährleistet ist, dass die Tür dicht schließt.

7.

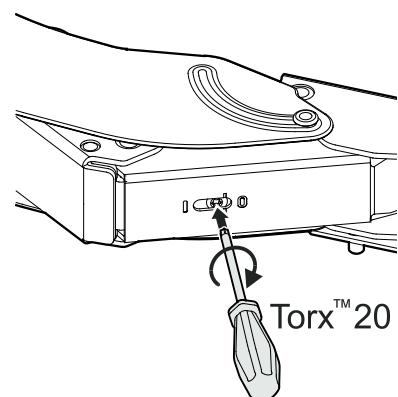

Torx™ 20

